

505 SIDEBOARD— NICOLA GALLIZIA 2013

1—
9



Completamento del sistema 505 che consente di realizzare composizioni sollevate da terra grazie a piedi regolabili. Realizzabili in due profondità (400 e 540), in quattro altezze ed in dieci larghezze di serie le composizioni possono avere la stessa gamma di finiture ed ante presenti nella serie. Il caratteristico piede regolabile è disponibile in due finiture: alluminio lucido e cromo nero. Per arricchire le possibilità compositive è stata aggiunta una nuova altezza di spalla H 508 equivalente ad 1,5 moduli.

**SCHEDA
TECNICA**

REGISTERED
DESIGN

IX.2015

molteni.it

Dimensioni espresse in millimetri. L'azienda si riserva il diritto di apportare modifiche ai modelli senza preavviso. Le informazioni qui riportate sono basate sugli ultimi dati pubblicati a listino.

MODULARITA'

Avvertenze

* Le composizioni H 1518 possono essere realizzate solo in profondità 400 fino alla larghezza mm 1918.

Molteni & C

2—
 9

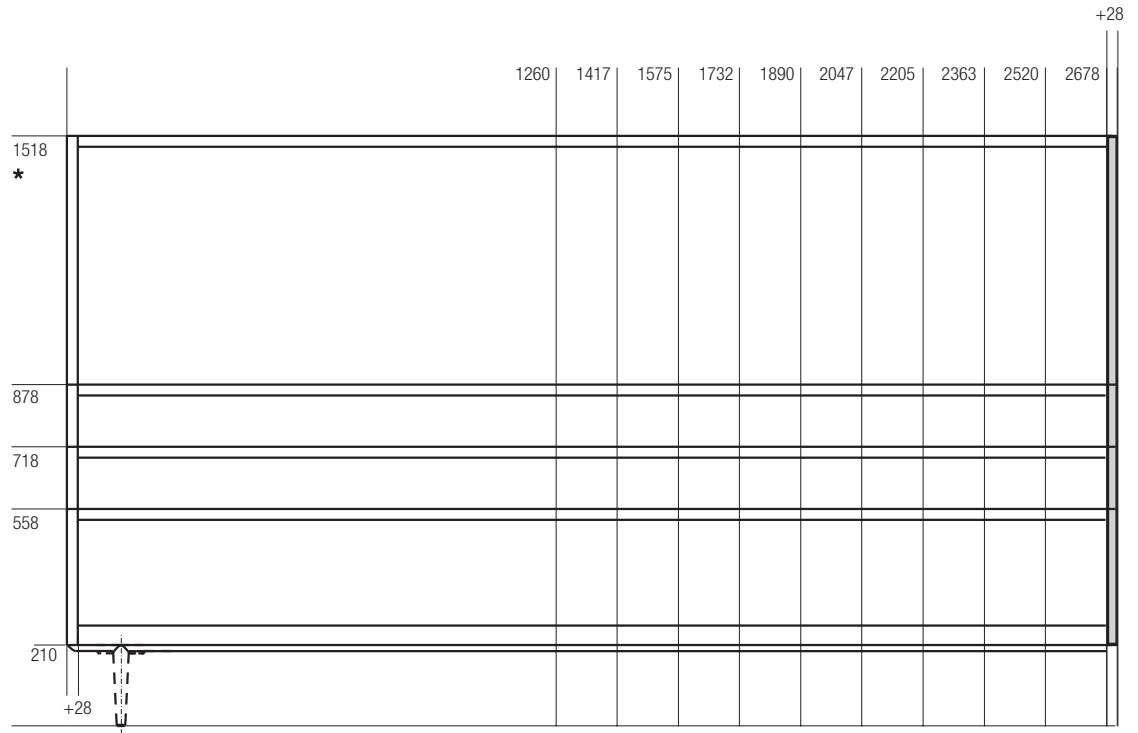

Sezione laterale

Vista frontale

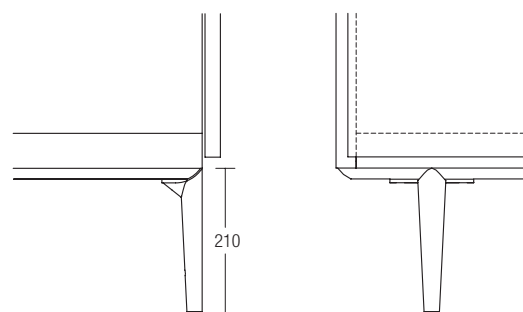

MODULARITA'

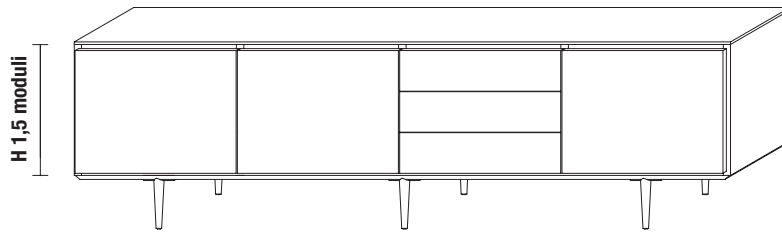

Molteni & C

3
 9

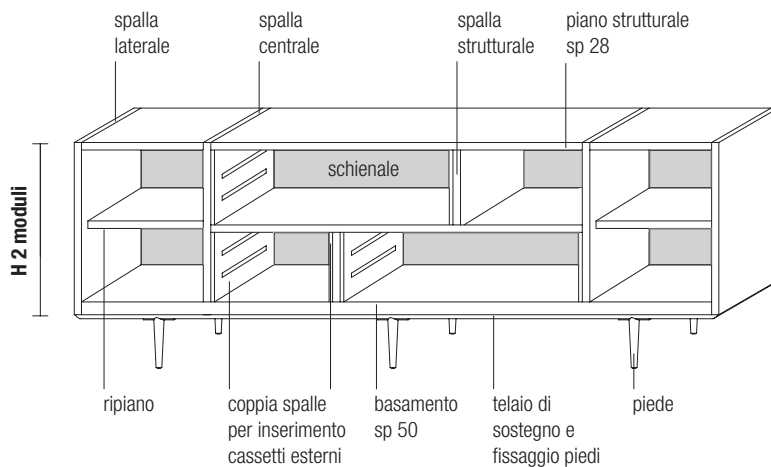
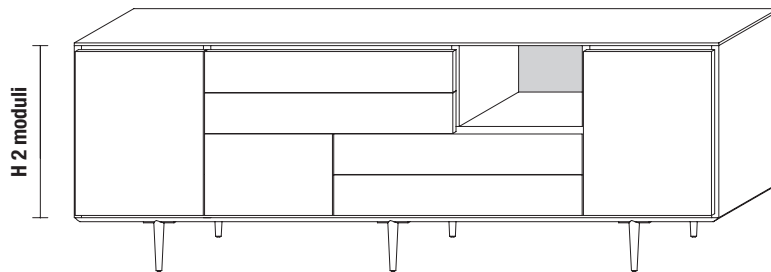
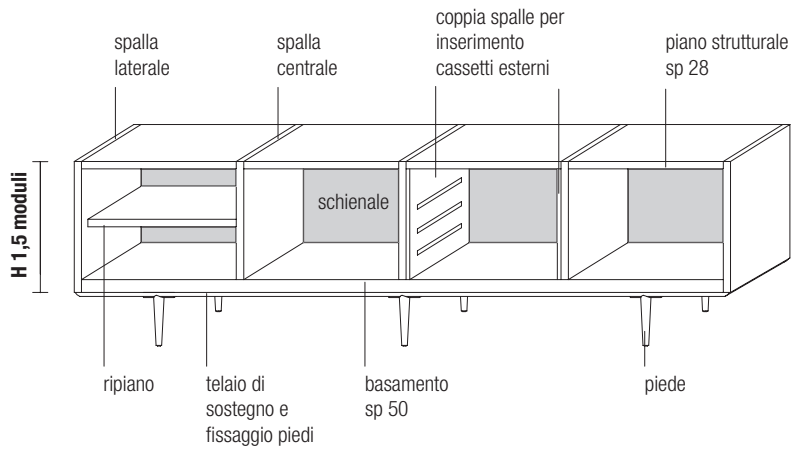

**SCHEDA
 TECNICA**

REGISTERED
 DESIGN

IX.2015

molteni.it

Dimensioni espresse in millimetri. L'azienda si riserva il diritto di apportare modifiche ai modelli senza preavviso. Le informazioni qui riportate sono basate sugli ultimi dati pubblicati a listino.

FINITURE

Venatura essenza

Apertura a pressione sp 40

- VENATURA ORIZZONTALE per cassetti e ante ribalta
- VENATURA ORIZZONTALE e VERTICALE per ante battente

Apertura a pressione sp 22

- VENATURA ORIZZONTALE per cassetti e ante ribalta
- VENATURA VERTICALE per ante battente

Apertura con maniglia sp 22

- VENATURA ORIZZONTALE per cassetti
- VENATURA VERTICALE per ante battente

Maniglia

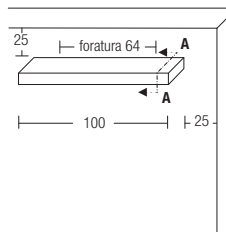

tipo B
 apertura con maniglia sp 22
 (posizionamento sempre orizzontale)

sezione A-A

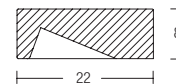

finiture:
 - cromo lucido
 - cromo nero

finiture	laccato opaco colori	laccato lucido colori	essenze	essenze speciali	vetro chiaro	vetro colorato	vetro acidato colorato	alluminio lucido	cromo nero
componenti									
struttura									
schienali									
pannelli di finitura retro									
apertura sp 40 (battente/ribalta/cassetti)									
ante/cassetti esterni con maniglia o pressione sp 22 / cassettiere interne									
ante vetro con profilo sagomato	profili								
	vetro								
tops									
pedi/telaio di sostegno									

colori

Laccati opaco

BC bianco calce
 AV avorio
 PE perla
 DN duna
 PL platino
 PB piombo
 NE nero
 BO bordeaux
 AT antracite
 SE senape
 SI silice
 DO dolomite
 AL argilla
 MK moka
 CM caramello
 CZ carta da zucchero
 SA sabbia
 RU rubino
 CI cadmio

Laccati lucido

BC bianco calce
 PE perla
 DN duna
 PL platino
 PB piombo
 NE nero
 BO bordeaux
 AT antracite
 SE senape
 SI silice
 DO dolomite
 AL argilla
 MK moka
 CM caramello
 CZ carta da zucchero
 SA sabbia
 RU rubino
 CI cadmio

Essenze

EU eucalipto
 RG rovere grigio
 RN rovere nero

Essenze speciali

OC olmo chiaro
 OS olmo scuro

Vetro colorato

BC bianco calce
 PE perla
 DN duna
 PL platino
 PB piombo
 NE nero
 BO bordeaux
 AT antracite
 SE senape
 SI silice
 DO dolomite
 AL argilla
 MK moka
 CM caramello
 CZ carta da zucchero
 SA sabbia
 RU rubino
 CI cadmio

Vetro acidato colorato

BC bianco calce
 PE perla
 DN duna
 PL platino
 PB piombo
 NE nero
 BO bordeaux
 AT antracite
 SE senape
 SI silice
 DO dolomite
 AL argilla
 MK moka
 CM caramello
 CZ carta da zucchero
 SA sabbia
 RU rubino
 CI cadmio

INFORMAZIONI TECNICHE

SPALLE, PIANI SP. 28, SCHIENALI

Pannello di particelle di legno rivestito con tranciato di legno Eucalipto (*Eucalyptus globulus*), Rovere (*Quercus*) o con nobilitazione melaminica, verniciato nei colori della "Gamma Molteni".

BASAMENTO

Pannello tamburato con trafilato metallico rivestito con tranciato di legno Eucalipto (*Eucalyptus globulus*), Rovere (*Quercus*) o con nobilitazione melaminica, verniciato nei colori della "Gamma Molteni". Profilo di sostegno in estruso d'alluminio anodizzato.

ANTE LEGNO SP. 22 E FRONTALE CASSETTO ESTERNO SP. 22

Pannello di particelle di legno rivestito con tranciato di legno Rovere, Olmo (*Ulmus rubra*), Eucalipto o con nobilitazione melaminica, verniciato nei colori della "Gamma Molteni".

ANTE E FRONTALE CASSETTO SP. 40

Pannello tamburato rivestito con tranciato di legno Rovere, Olmo, Eucalipto o con nobilitazione melaminica, verniciato nei colori della "Gamma Molteni".

ANTE VETRO CON PROFILO SAGOMATO

Telaio in estruso d'alluminio anodizzato. Cristallo temperato sp. 5 mm trasparente, colorato nei colori della "Gamma Molteni".

TOP LEGNO SP. 10

Pannello di fibra a media densità rivestito con tranciato di legno Rovere, Olmo, Eucalipto o con nobilitazione melaminica, verniciato nei colori della "Gamma Molteni".

TOP VETRO

Cristallo temperato sp. 8 mm. con bordo in estruso d'alluminio oppure cristallo temperato sp. 10 mm. verniciati nei colori della "Gamma Molteni".

FONDO E SPONDE INTERNO CASSETTO

Pannello di particelle di legno, con nobilitazione melaminica.

MANIGLIE E PASSACAVI

Realizzate con diversi materiali e finiture.

RIPIANI VETRO

Cristallo temperato sp. 8 mm., trasparente.

PIEDI

Pressofusione di alluminio spazzolato lucido o cromato. Regolatore interno con puntale in materiale plastico.

505
SIDEBOARD—
NICOLA
GALLIZIA
2013

INFORMAZIONI TECNICHE

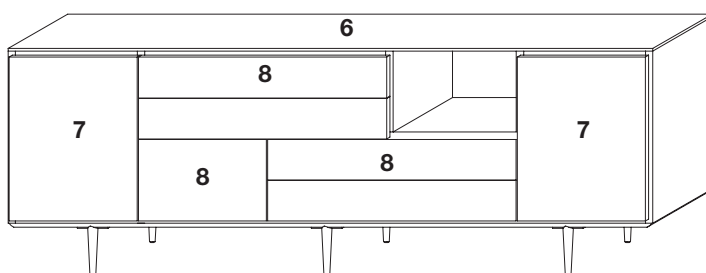
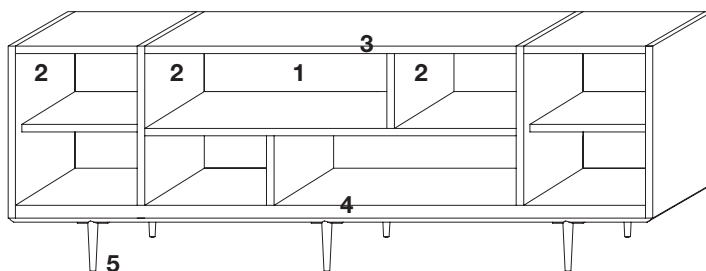

- 1 Schienale
- 2 Spalle
- 3 Piani sp. 28
- 4 Basamento
- 5 Piedi
- 6 Top
- 7 Ante
- 8 Cassetto esterno

REGOLAZIONE CERNIERE

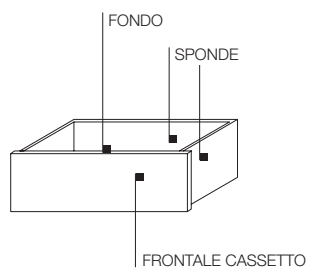
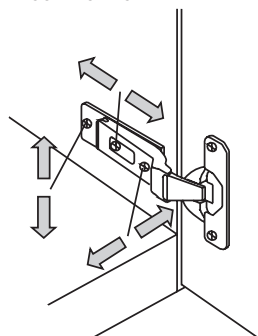

SCHEDA
TECNICA

REGISTERED
DESIGN

IX.2015

molteni.it

Dimensioni espresse in millimetri. L'azienda si riserva il diritto di apportare modifiche ai modelli senza preavviso. Le informazioni qui riportate sono basate sugli ultimi dati pubblicati a listino.

CASSETTIERE INTERNE

Per vani a giorno e ante vetro battente con profilo sagomato

Le cassettiere possono essere inserite tra due piani di serie sp. 28 mm (esempio A).
I cassetti sono sempre con apertura a pressione e sempre ad estrazione totale.
 I cassetti sono a filo struttura per vani a giorno mentre sono arretrati di 18 mm (in allineamento con i ripiani interni) nel caso di inserimento nelle ante vetro battente.

Il vano in cui si inserisce la cassetiera interna deve sempre avere lo schienale o il pannello di finitura retro.

La cassetiera interna può essere inserita nelle composizioni H 2 e 4 moduli, non in appoggio al basamento.

Molteni & C

Esempio A

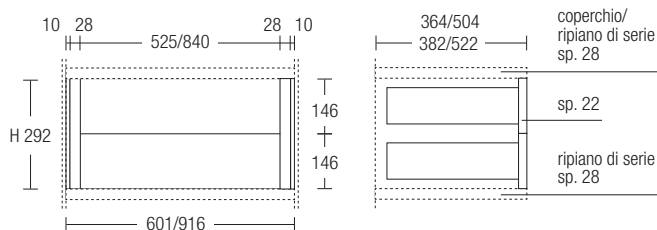

7—
 9

ANTE

apertura a pressione sp 40

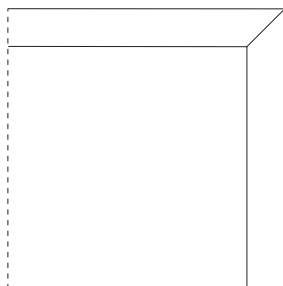

apertura pressione sp 22

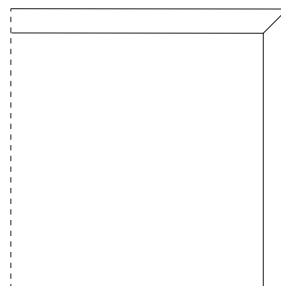

anta vetro con profilo sagomato apertura battente

maniglia non applicabile
 su cassetti esterni

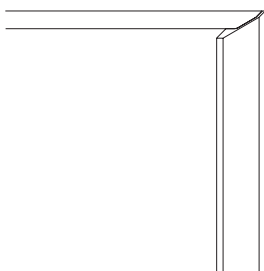

apertura con maniglia sp 22

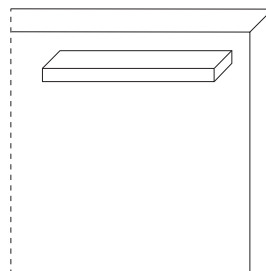

SCHEDA
 TECNICA

REGISTERED
 DESIGN

IX.2015

molteni.it

Dimensioni espresse in millimetri. L'azienda si riserva il diritto di apportare modifiche ai modelli senza preavviso. Le informazioni qui riportate sono basate sugli ultimi dati pubblicati a listino.

CASSETTI ESTERNI

Guide di serie ad estrazione parziale ammortizzata.

Disponibili con guide ad estrazione totale con sovrapprezzo.

* cassetti in essenza solo con venatura orizzontale

Avvertenze

I cassetti esterni possono essere inseriti in vani con schienale Sp 16 mm, previa applicazione della coppia di spalle sotto indicate.

Modularità cassetti

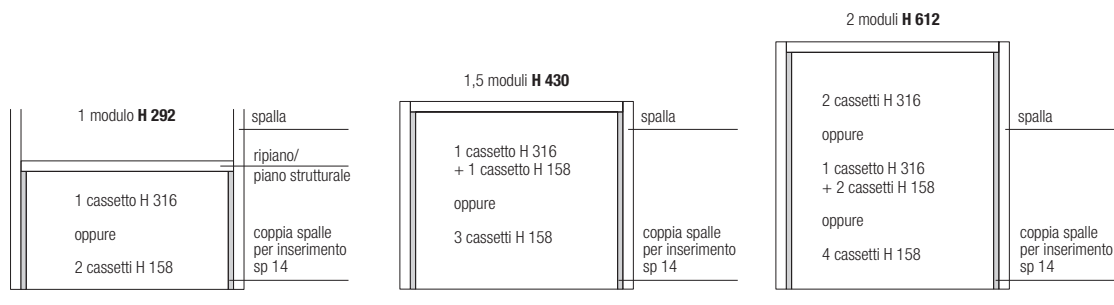

Molteni & C

8—
 9

ESEMPI DI COMPOSIZIONI

composizioni H 568

composizione 1
 L 1288 P 426
 moduli 630 - 630
 (*) sp 40

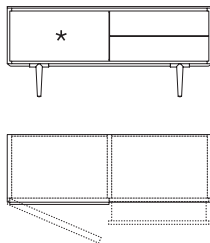

C01

composizione 2
 L 1918 P 566
 moduli 945 - 472 - 472
 (*) sp 40

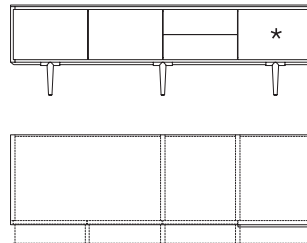

C02

composizioni H 568

composizione 3
 L 2548 P 566
 moduli 472 - 472 - 945 - 630

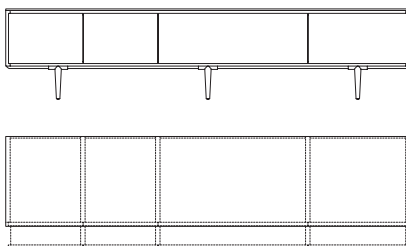

C03

composizione 4
 L 2548 P 566
 moduli 630 - 630 - 630 - 630
 (*) sp 40

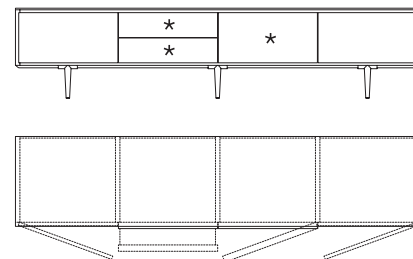

C04

SCHEDA
 TECNICA

REGISTERED
 DESIGN

IX.2015

molteni.it

Dimensioni espresse in millimetri. L'azienda si riserva il diritto di apportare modifiche ai modelli senza preavviso. Le informazioni qui riportate sono basate sugli ultimi dati pubblicati a listino.

ESEMPI DI COMPOSIZIONI

composizioni H 728

composizione 5
L 1918 P 566
moduli 472 - 472 - 472 - 472

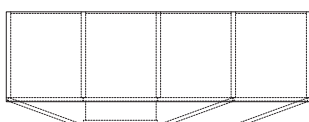
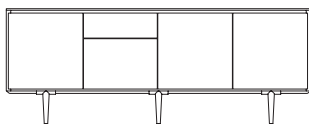

C05

composizione 6
L 2548 P 426
moduli 630 - 630 - 630 - 630
(*) sp 40

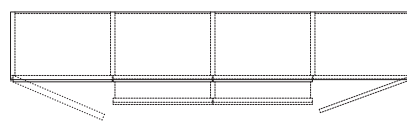
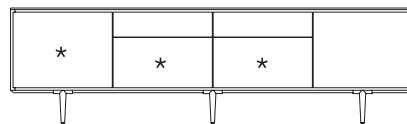

C06

composizioni H 1528

composizione 7
L 1288 P 426
(*) sp 40
ante vetro con
profilo alluminio lucido

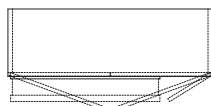
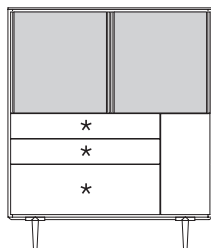

C07

composizione 8
L 1288 P 426
(*) sp 40

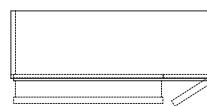

C08

Molteni & C

FINITURE GAMMA MOLTENI&C

IX.2015

	LACCATO OPACO LACCATO PORO APERTO	LACCATO LUCIDO	VETRO COLORATO	VETRO ACIDATO COLORATO	PLASTER LACCATO CARTAPAGLIA LACCATO solo Gliss Master
BIANCO CALCE	•	•	•	•	•
AVORIO	•				•
PERLA	•	•	•	•	•
SILICE	•	•	•	•	•
SABBIA	•	•	•	•	•
PLATINO	•	•	•	•	•
DUNA	•	•	•	•	•
ARGILLA	•	•	•	•	•
DOLOMITE	•	•	•	•	•
BORDEAUX	•	•	•	•	•
RUBINO	•	•	•	•	•
CARAMELLO	•	•	•	•	•
MOKA	•	•	•	•	•
SENAPE	•	•	•	•	•
CADMIO	•	•	•	•	•
CARTA DA ZUCCHERO	•	•	•	•	•
PIOMBO	•	•	•	•	•
ANTRACITE	•	•	•	•	•
NERO	•	•	•	•	•
ROSSO LESSLESS	•				
solo laccato opaco					

FINITURE GAMMA MOLTENI&C

IX.2015

ESSENZE

EUCALIPTO

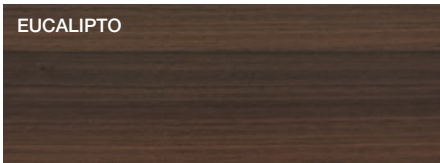

NOCE CANALETTO



ROVERE GRIGIO

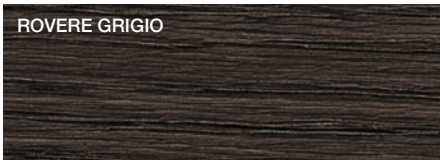

ROVERE NERO

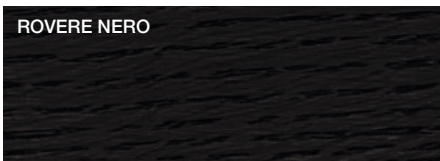

OLMO SCURO

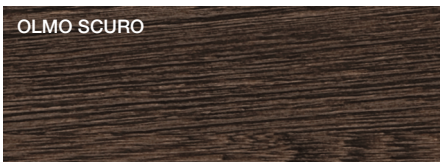

OLMO CHIARO

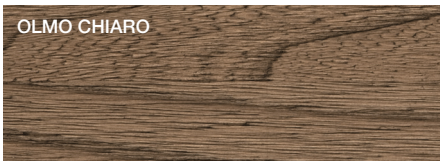

CEDRO



MARMI

BIANCO CARRARA

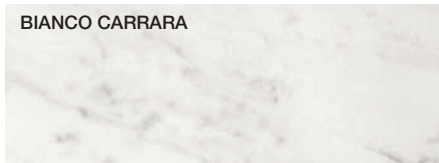

ROSSO LAGUNA

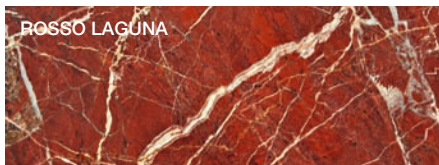

EMPERADOR DARK

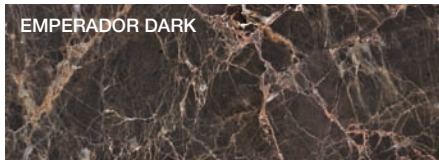

NERO MARQUINA

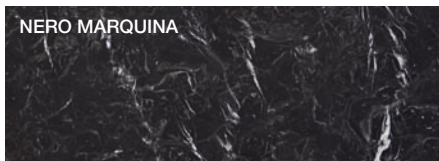

GRES

BIANCO

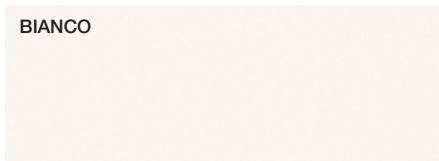

ANTRACITE



PARTI METALLICHE

CROMO NERO



ALLUMINIO LUCIDO

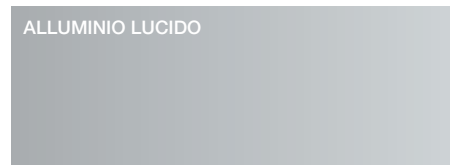

PELTRO



DWELL

TELAIO PORTA, PROFILI COPERTURA BINARIO

ALLUMINIO ANODIZZATO

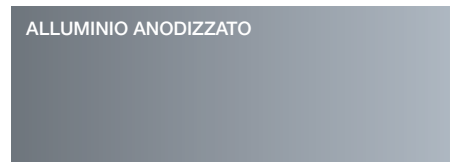

ALLUMINIO BROWN

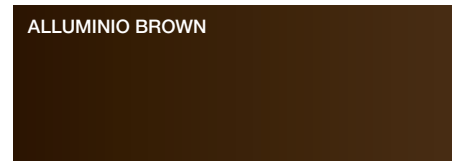

FINITURE GAMMA MOLTENI&C

IX.2015

MILLERIGHE
FACCIATA GLISS QUICK

BIANCO CALCE



PERLA



CARTAPAGLIA
FACCIATA GLISS MASTER
FACCIATA GLISS QUICK, GLISS WALK-IN

BIANCO



ANTRACITE



SILICE

solo Gliss Master

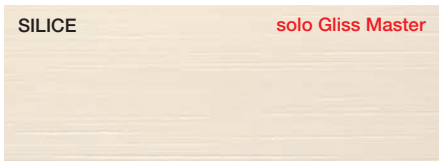

MILLERIGHE
STRUTTURA GLISS QUICK, GLISS-UP

PERLA

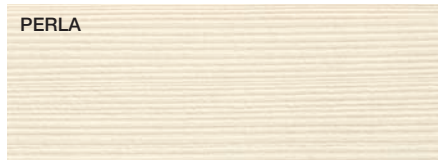

NATURAL

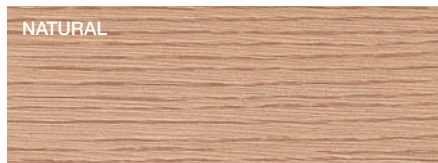

DARK

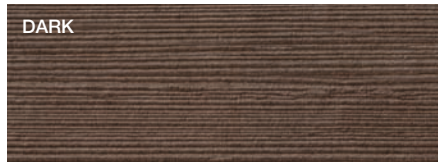

ECO SKIN solo Gliss Master

AVORIO



CANAPA



VISONE



TESTA DI MORO

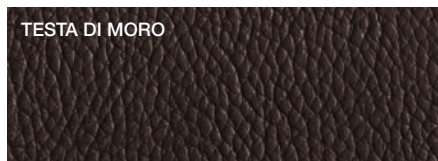

GRIGIO

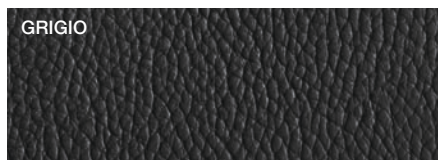

PLASTER solo Gliss Master

SILICE

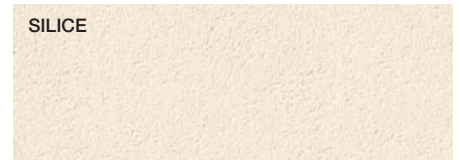

NOBILITATO STRUTTURA solo Gliss Master

SHANTUNG BIANCO

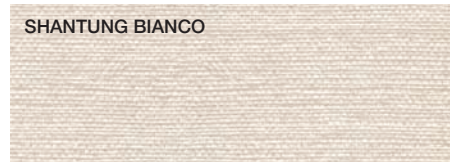

SHANTUNG GRIGIO



LARIX MORO

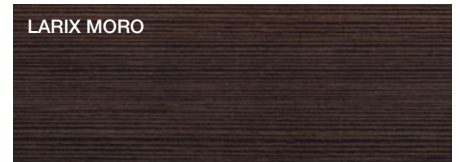

Larix Moro disponibile anche
per Gliss Walk-In dove indicato a listino